

P2_GROUP

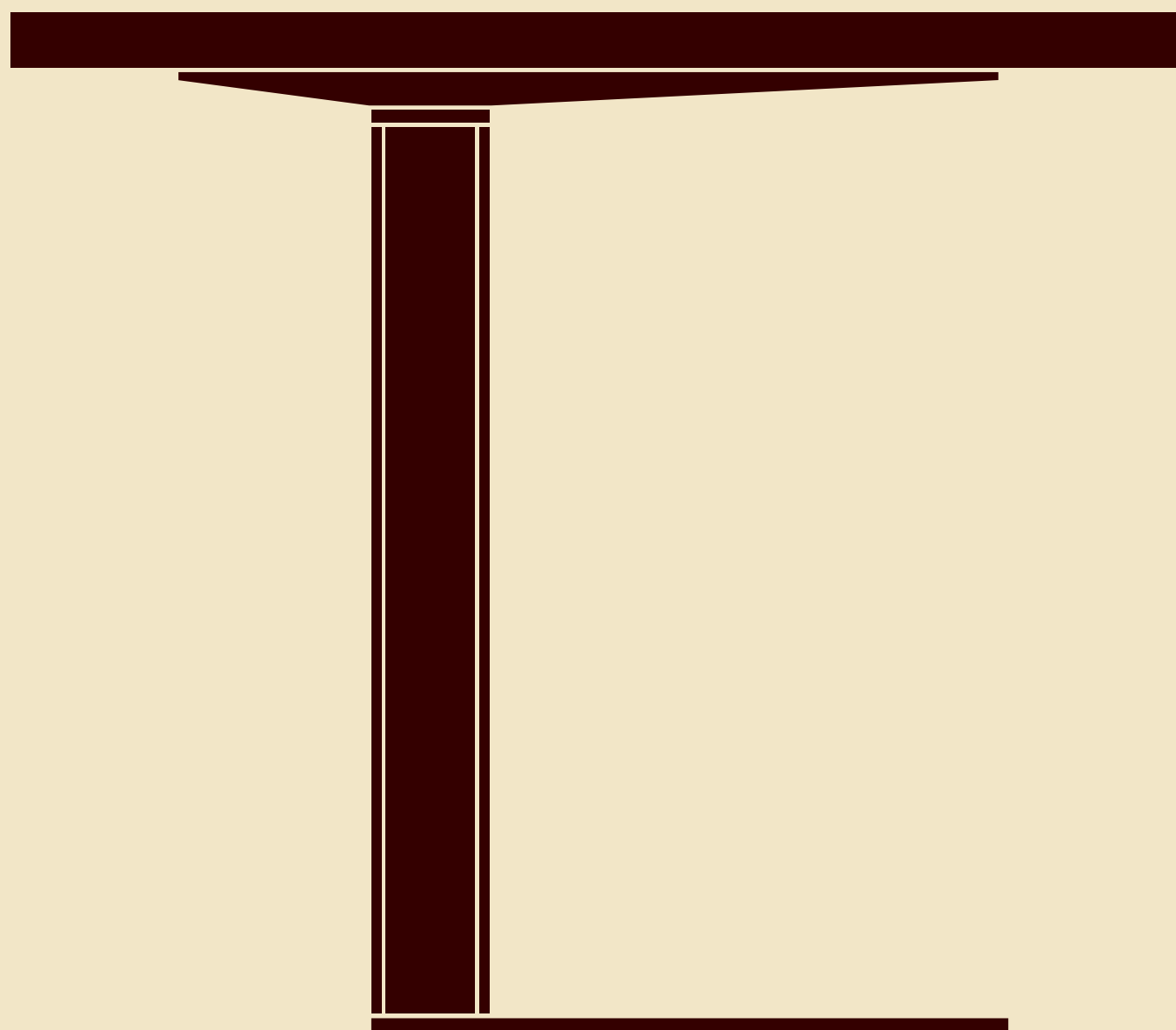





SUPERIOR CASUALNESS *EVIDENCE SOUVERAINE*

EXECUTIVE OFFICES exude confidence and understated elegance through pure lines and quality workmanship. They represent corporate culture and express individuality. As centres for communication they demonstrate transparency and welcome staff.

With the P2_Group Management Programme Bene offers a new dimension in office design. The cubic shapes divide rooms, ensure consistency and character, and create distinctive places for communication. P2_Group unites the increasing demand for functionality and quality with freedom for individual design. Integrated modern media and information technology is innovative and captivating.

LES BUREAUX DE DIRECTION puisent leur effet dans une élégance discrète, des lignes claires et une qualité de finition. Ils sont les signes de la culture d'entreprise et du style personnel. En tant que plaques tournantes de la communication au sein de l'entreprise, ils transmettent des signaux d'ouverture et montrent aux collaborateurs qu'ils sont les bienvenus.

Grâce au programme de management P2_Group, Bene offre de nouvelles dimensions à la conception de bureaux : les formes cubiques divisent les espaces, leur confèrent clarté et caractère et créent des lieux uniques de la communication. P2_Group réunit des exigences élevées de fonctionnalité et de qualité et la liberté de la conception individuelle. L'intégration de technologies multimédias et de l'information modernes est remarquable et innovante.



reddot











Success needs **CLARITY**.
Personality needs space.

*Le succès requiert **LA CLARTÉ**.
L'identité a besoin d'espace.*



- 1 Hidden storage for CPU, printer and cables: management expects technology to be available but not visible. *Rangement dissimulé pour UC, imprimante et câbles. Aujourd'hui, la technologie moderne ne doit plus être visible, mais uniquement perceptible, dans l'espace de direction.*



Clear table surfaces symbolise a superior style of working. The inset slab with base plate is an important design element of a new kind of executive desk. Room layout with cabinets.

Surfaces de table libres comme signes d'un style de travail souverain. Le pied transversal en tant qu'élément d'équipement significatif d'une nouvelle typologie de table de direction. Ensemble avec Wall Cabinets.



The high quality and functionality of P2 are expressed through the perfect integration of technology: cables are concealed in slab ends or sideboards, but can be easily accessed and are directly connected to plug boxes.

La haute qualité et la fonctionnalité de P2_Group s'illustrent dans l'intégration parfaite de la technologie : les câbles sont dissimulés dans les pieds des tables ou dans les Sideboards, mais sont faciles d'accès et directement raccordés aux boîtiers connectiques.



CLEAR-CUT SHAPES add to the expression of personal style.

DES FORMES CLAIRES, signe du style personnel.







**CONSOLIDATED STATEMENT OF CHANGES IN EQUITY
FOR THE BUSINESS YEAR 2010/11**

	Balance at 1/1	Changes	Balance at 12/31	Shareholders' Equity	Retained Earnings
Shareholders' Equity	100,000	10,000	110,000	110,000	110,000
Retained Earnings	100,000	10,000	110,000	110,000	110,000
Shareholders' Equity	100,000	10,000	110,000	110,000	110,000
Retained Earnings	100,000	10,000	110,000	110,000	110,000



Management and meeting—
ALL IN ONE.

*Communication, coordination,
représentation : **TOUT EN UN.***







1

High quality materials and workmanship are demonstrated in every design aspect: Leather writing pads are integrated into the tabletop, drawers are lined with leather. All drawers are self-closing, all drawers except utensil drawer are fitted with an optional servo-mechanism.

Des matériaux haut de gamme et une finition de qualité visibles dans les moindres détails : des sous-mains en cuir sont insérés à plat dans la surface de la table, un tiroir à ustensiles est habillé de cuir. Tous les tiroirs sont à fermeture automatique, tous les tiroirs sans plumiers sont, en option, équipés d'un Servodrive.

2



3

1 LEDs flush-mounted and integrated into shelves are an additional highlight.
Des DEL, intégrées à fleur dans les étagères murales, constituent des points lumineux supplémentaires.

2 Sideboard with electronic, remote key operated lock.
Sideboard avec serrure électronique et télécommande verrouillable.

3 Leather-lined utensil drawer. Optional laptop compartment.
Plumier extensible en cuir. En option avec compartiment pour ordinateur portable.



PROGRAMME OVERVIEW

VUE D'ENSEMBLE DU PROGRAMME

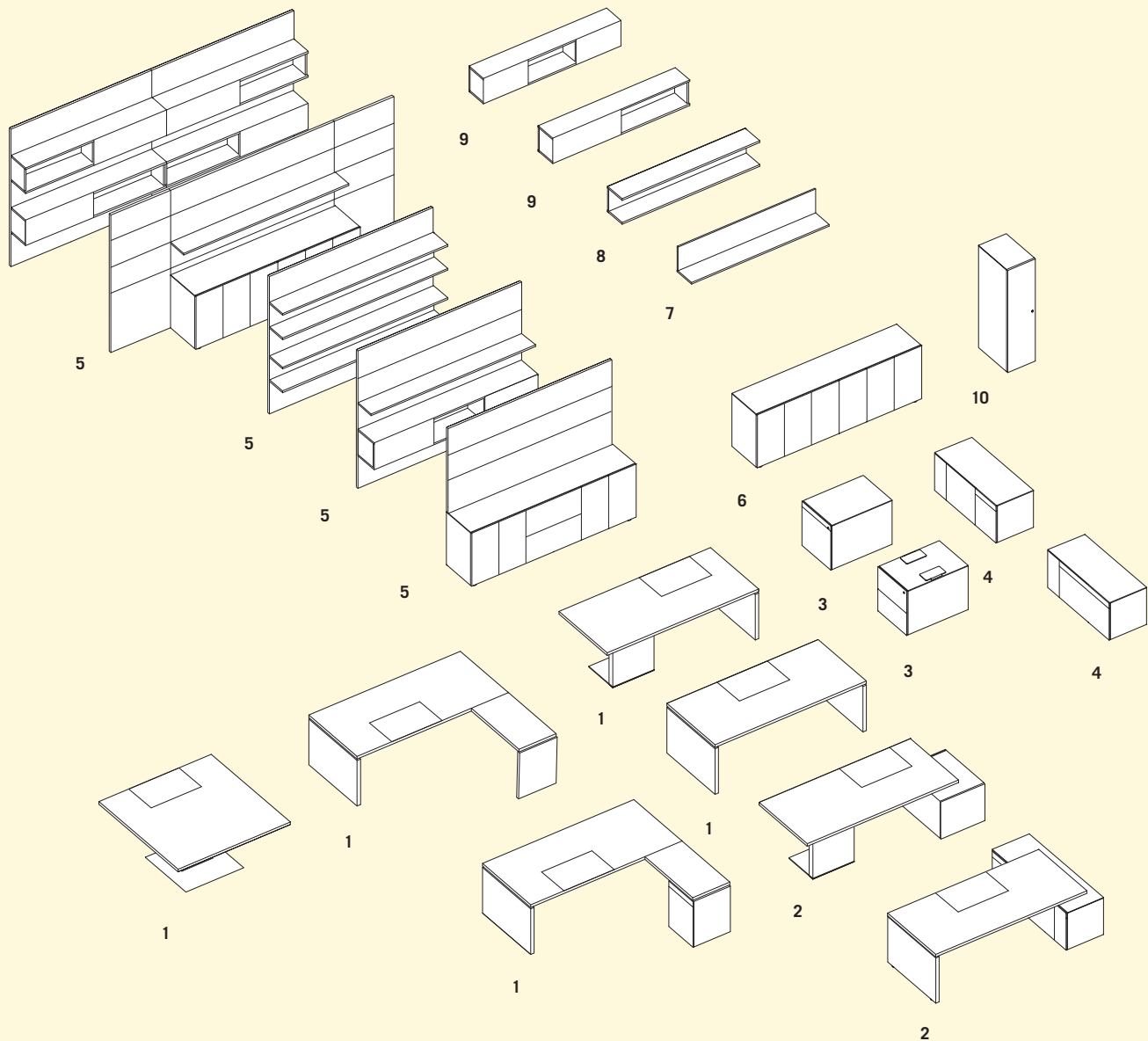

- | | | | | | |
|---|--|---|--|----|--|
| 1 | P2 Desks
<i>Tables P2</i> | 4 | P2 sideboards
<i>Sideboards P2</i> | 7 | L-shelf
<i>Étagère en L</i> |
| 2 | P2 Desk combined
with sideboard
<i>Combinaisons de table
P2 avec Sideboard</i> | 5 | W3 Wall-to-Wall
combinations
<i>Combinaisons
Wall-to-Wall W3</i> | 8 | U-shelf
<i>Étagère en U</i> |
| 3 | P2 pedestals
<i>Caissons P2</i> | 6 | P2 credenzas
<i>Backboards P2</i> | 9 | P2 cabinet
<i>Cabinet P2</i> |
| | | | | 10 | P2 office cabinet
<i>Armoire de bureau P2</i> |









1 Sophistication and contemporary elegance through a mix of colours, surfaces and materials.
Raffinement et élégance moderne par l'alliance de couleurs, de surfaces et de matériaux.

2 Attractive wall solutions in a combination of faux-leather wall coverings, veneers and high-gloss surfaces.
Solutions murales attractives par une combinaison de Wallskin similicuir, d'ébénisterie et de surfaces laquées.

TABLES. CONFERENCE TABLES. TABLES. TABLES DE CONFÉRENCE.

DESKS / TABLES

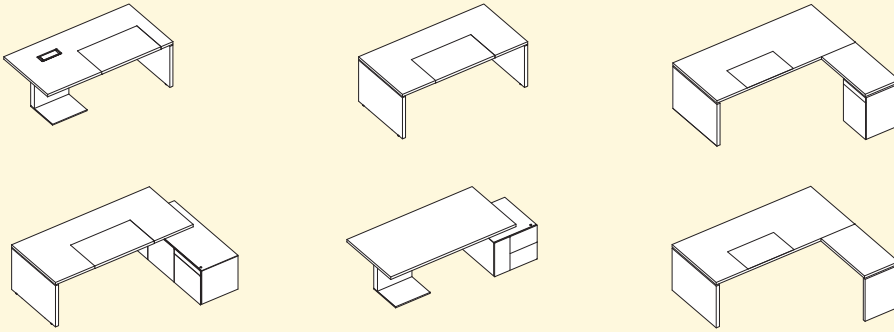



DESK / TABLE
B/L: 180 / 200 / 220 / 240
T/P: 90 / 100 / 110
H: 74 / 76 / 78



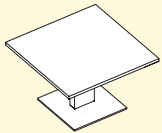

DESK EXTENSION / EXTENSION
B/L: 80 / 100 / 120 / 140 / 160
T/P: 60 / 80 / 90 / 100
H: 74 / 76 / 78

MEETING TABLES / TABLES DE RÉUNION

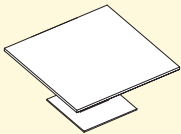

 B/L: 100 / 120
H: 72 / 74 / 76



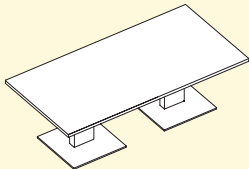

 B/L: 130 / 140 / 156
H: 72 / 74 / 76

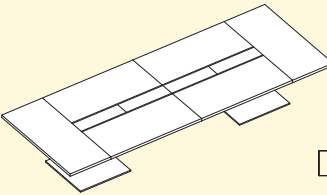

 B/L: 180 / 200 / 220 / 240
T/P: 100 / 110 / 120
H: 72 / 74 / 76





 B/L: 280/320/360x140/156
H: 72/74/76

 B/L: 420/500/580x140/156
H: 72/74/76

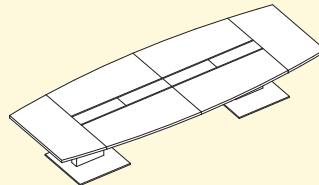
 B/L: 680/800x140/156
H: 72/74/76



 B/L: 280x145,5, 320x148,5, 360x151,5
H: 72/74/76

 B/L: 420x156, 500x162, 580x168
H: 72/74/76

 B/L: 680x175,5, 800x184,5
H: 72/74/76





DESIGNED WITH AUTHORITY

ORGANISER LA COMPÉTENCE

AN ENVIRONMENT that enables both concentration and communication. P2_Group. A high quality furniture system exploiting wall spaces to provide compact executive workstations in service sector companies such as lawyers, financial services, and consultancies.

P2_Group. A programme allowing for the holistic design of workspaces: the combination of tables, cabinets, wall elements and accessory furniture creates individual and attractive office layouts. Wall cabinets, folding door cabinets and drawer cabinets, credenzas, sideboards and pedestals all serve as compact storage elements.

An understated furniture system that allows the materials, colours and surfaces to take centre stage. Veneer, glass and brushed aluminium, leather and high-gloss surfaces create a contemporary feel.

UN ENVIRONNEMENT de travail qui permet de se concentrer et de communiquer. P2_Group. Un ensemble de meubles orienté vers le mur et de haute qualité pour des postes de travail de direction compacts dans les entreprises juridiques, de prestations financières et de consulting, etc.

P2_Group. Une gamme qui organise les espaces dans leur globalité. La combinaison de tables, d'armoires, d'éléments muraux et de meubles auxiliaires génère des conceptions de bureau individuelles et attractives. Les Wall Cabinets, armoires à portes battantes et à tiroirs, Backboards, Sideboards et caissons servent d'éléments de rangement compacts.

Un ensemble de meubles qui se met en retrait et cède le devant de la scène aux matériaux, aux couleurs et aux surfaces. Ebénisterie, verre et aluminium brossé, cuir et surfaces laquées créent des accents modernes.







**P2_Group. A FLEXIBLE
AND ROOM SHAPING
furniture portfolio.**

***P2_Group. Un ensemble de
meubles permettant une
COMBINAISON DANS L'ESPACE.***



1 Many possible individual design combinations thanks to the wide selection of materials, colours and surfaces.

Un large choix de matériaux, de surfaces et de couleurs permet une grande liberté pour une organisation individuelle.

2 P2_Group. This executive furniture line lends itself exclusivity even in the smallest workspaces.

P2_Group. Un programme de direction qui transmet également son excellence aux configurations de postes de travail compacts.

3 P2 pedestal. Attractive furniture for personal storage. A choice of mobile and supporting pedestals.

Caisson P2. Un meuble attractif pour le rangement personnel. Des caissons mobiles et porteurs sont disponibles.



SPACE FOR IDEAS *PLACE AUX IDÉES*

MEETING AND CONFERENCING ROOMS are places of modern productivity. They are communication hubs enabling brainstorming, creativity and innovation, places where knowledge is shared and decisions are made about the future.

Innovative technology for information, presentations and communication is a given in today's meeting spaces. The high quality and functionality of P2_Group is also demonstrated by the unobtrusive and barely visible integration of media and information technology.

DES LOCAUX REPRÉSENTATIFS réservés aux réunions et aux conférences sont des lieux de la productivité moderne. En tant que centres de communication, ils conduisent à la recherche d'idées, à la créativité et à l'innovation. Le savoir y est partagé et l'avenir décidé.

Une technique innovante adaptée à l'information, à la présentation et à la communication : l'évidence même des locaux actuels réservés à la communication. La haute qualité et la fonctionnalité de P2_Group se reflètent également dans la technologie multimédia et de l'information, dont l'intégration technique est discrète, voire presque invisible.



EVOLUTION OF ROUTINE AND NON-ROUTINE JOBS
ACROSS ALL INDUSTRIES (LEVY AND MURRANE)

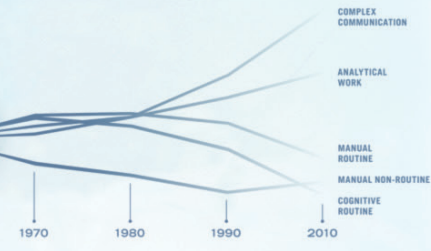



**Classic elegance
combined with MODERN
MEDIA TECHNOLOGY.**

*L'élégance classique alliée
à la TECHNOLOGIE MODERNE
DU MULTIMÉDIA.*





Region	Sales	Profit	Growth	Market Share
North America	120	25	15%	30%
Europe	95	20	12%	25%
Asia	110	22	18%	28%
South America	70	15	10%	20%
Africa	50	10	8%	15%
Oceania	60	12	9%	18%
Global Total	405	84	13%	25%



BENE MEDIA— SMART MEDIA INTEGRATION *BENE MEDIA – UNE INTÉGRATION INTELLIGENTE DES MÉDIAS*

INNOVATIVE TECHNOLOGY and cool design for information, presentation and communication are must-haves in today's interactive spaces. Systemic and seamless integration into Bene's P2_Group. Bene's modular media concept for audiovisual control of multimedia equipment can be customised and expanded.

An overall, customized package of cutting-edge multi-media and presentation technology comprising of furniture, technology and design.

UNE TECHNIQUE INNOVANTE et un design épuré adaptés à l'information, à la présentation et à la communication – en fait l'évidence même pour les locaux réservés à la communication. Intégrée de façon systémique et en toute discrétion à la gamme de Bene P2_Group. Avec le concept Media permettant tant une adaptation aux exigences de chacun des clients que de sa propre extension, Bene offre un système de commande modulable des médias.

Un concept universel incluant une technique des plus modernes en matière de médias et de présentation qui tient compte du mobilier, de l'espace, de la technologie et de l'esthétisme et qui se distingue par sa maniabilité.



1



2

1 The cable flap can be opened from both sides ensuring easy access and offers plenty of storage space for media connections and excess lengths of cable. Aluminium, glossy or leather.

Top-access confortable s'ouvrant des deux côtés pour ranger les raccords multimédia et les parties des câbles qui dépassent. Aluminium, surface laquée, cuir.

2 Smart integration of professional media technology into conference tables. Projection box with double mirror system. Infrared sensor.

Technique multimédia professionnelle, judicieusement intégrée dans la table de conférence. Boîte de projection avec système de double miroir pour vidéo projecteur. Détecteurs à infrarouge.



1 Media supported meetings and conferences with this 46" flat screen. Media technology and room functions are controlled remotely using infrared or WLAN.
*Réunions et conférences assistées par supports médias, avec écran plat de 46".
 Commande de technique multimédia et des fonctions de la pièce via télécommande à infrarouge ou basée sur WLAN.*

2 P2 Credenza with integrated ultra wide-angle projector. Projection at minimal distance to the screen.
*Backboard P2, intégration d'un projecteur à grand angle.
 Projection en utilisant une distance minimale par rapport à la surface de projection.*





AUXILIARY FURNITURE. CABINETS. MEUBLES D'APPOINT. ARMOIRES.

PEDESTALS / CAISSONS

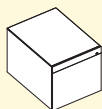

MOBILE PEDESTAL
CAISSON MOBILE
B/L: 43 / 60 / 80
H: 58 / 69
T/P: 60 / 80 / 90 / 100 / 110

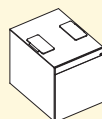

SUPPORT PEDESTAL
CAISSON PORTEUR
B/L: 43 / 60 / 80 / 100
H: 69 / 71 / 73
T/P: 60 / 80 / 90 / 100

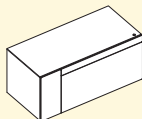

SIDEBOARD FREE-STANDING
SIDEBOARD INDEPENDANT
B/L: 68 / 85 / 105 / 125
H: 58 / 62
T/P: 54,5 / 60 / 90

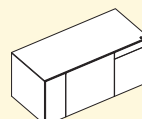

SIDEBOARD FREE-STANDING
WITH HINGED DOORS
SIDEBOARD INDEPENDANT
AVEC PORTES BATTANTES
B/L: 128 / 145 / 165 / 185
H: 58 / 62
T/P: 54,5 / 60 / 90

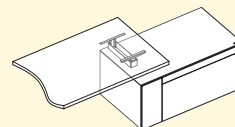

SIDEBOARD FOR LINEAR
CONNECTION
SIDEBOARD POUR RACCORD
LINÉAIRE À UNE TABLE
B/L: 68 / 85 / 105 / 125
H: 58 / 60 / 62
T/P: 69 / 74 / 79

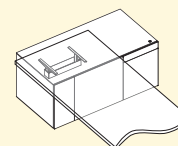

SIDEBOARD FOR 90°
DESK CONNECTION
SIDEBOARD POUR RACCORD
À 90° À UNE TABLE
B/L: 128 / 145 / 165 / 185
H: 58 / 60 / 62
T/P: 54,5 / 60 / 90

CREDENZAS / BACKBOARDS

80

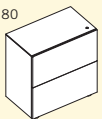

120

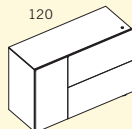

160

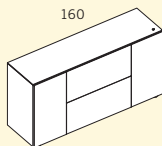

200

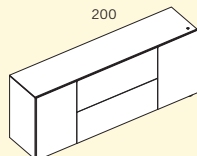

240

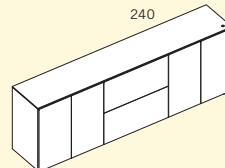

80-240

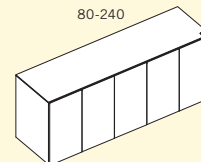

DRAWERS & HINGED DOORS
TIROIRS ET PORTES BATTANTES
T/P: 47,3 / 52,3
H: 82

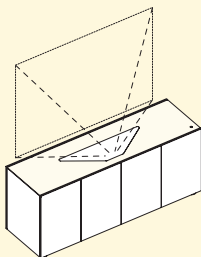

MEDIA CREENZA WITH
INTEGRATED PROJECTOR
BACKBOARD MULTIMÉDIA
AVEC PROJECTEUR
B/L: 120 / 160 / 200 / 240
H: 82
T/P: 60

HINGED DOORS
PORTES BATTANTES
T/P: 47,3 / 52,3 / 60
H: 82 / 111,3

SHELVES. CABINETS. / ÉTAGÈRES MURALES. CABINETS.

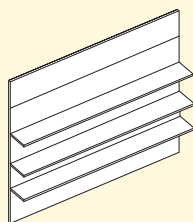

L- AND U-SHELF
ÉTAGÈRES EN L ET EN U
B/L: 60-240
H: 38,5 T/P: 37,3

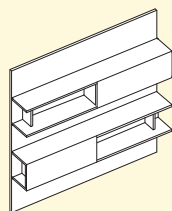

CABINET OPEN
CABINET OUVERT
B/L: 160-200
H: 38,5 T/P: 38,3

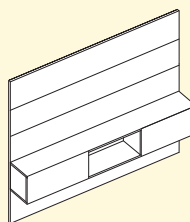

CABINET CLOSED
CABINET FERMÉ
B/L: 200-240
H: 38,5 T/P: 38,3



OFFICE CABINET
ARMOIRE DE BUREAU
B/L: 40 / 50 T/P: 60 / 80
H: 76,4 / 111,4 / 146,4 /
181,4 / 216,4

CREDIBILITY REQUIRES AN INDEPENDENT LANGUAGE OF FORM

LA CRÉDIBILITÉ EXIGE UN LANGAGE DE FORMES AUTONOME

GENEROSITY, A CLEAR STRUCTURE OF VALUES AND A SENSE OF STRENGTH—that is at peace with itself—that's what designer Christian Horner wanted to create with the Bene P2 Management Programme. The result is a room-shaping furniture portfolio of exceptional quality, for modern decision-makers and confident communicators.

GRANDEUR, STRUCTURE CLAIRE DE VALEURS, FORCE TRANQUILLE – voilà les mots-clés significatifs des volontés de réalisation du designer Christian Horner, au travers de son programme de mobilier de direction P2 de Bene. Il a réussi à créer un grand ensemble d'une qualité très particulière, pour des décideurs modernes et des communicateurs sûrs d'eux-mêmes.

Mr Horner, how does one approach the complex task of developing a management programme?

We start with the task of trying to understand the users and anticipating their needs and desires. We ask questions such as »how do the decision-makers of today work?«, or »what tasks do they have to perform?«, »what kinds of furnishing elements and what kinds of technology do they need?« Today, managers are, above all, communicators. This means that the space, the overarching concept, become the central focus of design. This space must work in its totality, using its size, furnishing and atmosphere to support communication between employees and business partners.

The room should also radiate a calming energy. I believe that people who spend their whole day communicating with others, people who are under the constant pressure of taking decisions and

having to be successful, need an environment that radiates authority and is inspiring at the same time. These kinds of spaces typically emerge from a simple yet carefully conceived design code.

At first glance, the P2_Group appears to have two determining characteristics: The wall design behind the workstation and high-quality veneers as primary material components. Should a management programme still play a representative role in today's business world?

Representation is expressed in more subtle ways now than it was in the past. Management offices shouldn't lay it on too thick; they should be simple and authentic. A certain degree of understatement is en vogue.

The vertical surfaces play an important spatial function; they set the stage. The wall behind the desk ensemble becomes an especially important

statement: It gives the room shape and imparts meaning to the location. Think of a news show on TV, for instance. The wall behind the moderator plays a more important role than the desk.

Does wood give the space its peaceful aspect?

I was particularly committed to letting the material »work«. Also, my objective was to create a programme for the Bene product portfolio that primarily used wood. I decided to use white and black high-gloss materials, or brushed aluminium, in combination with wood surfaces to create a tension that offers a variety of interesting combination options. It's a concept that also works very well in practice. Wood surfaces still predominate in the P2's design, and it works perfectly in combination with the basic shapes.

What is special about the desks?

The P2_Group has three concise desk models. In my opinion, the desk with the cross slab-end is the programme's most characteristic model. The classic desk—also with a sideboard - has a 90° turned slab-end as its special design and function element. This cross slab-end gives the desk an elegant formal design and also offers space for cable management and the integrated monitor lift. The desk ensemble is expanded by rectangular work tables or conference tables, also with cross slab-ends as a central column.

Despite their significant size of up to six metres in length, conference tables create a very elegant, reserved effect. And they can, of course, be equipped with the most modern and sophisticated media technology if so desired.

Technology and media integration are clearly an important theme in the P2_Group.

Definitely! Generous and clean surfaces convey quality and luxury. That's why we invested a lot of time and expertise on making technology as invisible as possible in the P2_Group - with invisible cable ducts, integrated connections and power sockets, and disappearing monitor technology. The technology works soundlessly and with the lightest touch, such as for example the quiet-running servo drive drawer slides and much more. The backboard with integrated projector is a further highlight. The projection goes through the glass cover plate, then directly - and without distortion - on to the wall behind the backboard.

In addition to this intelligent integration of technology, the P2_Group's quality is also shown in a number of hidden details. Leather coverings on the desk, utensil drawers and storage shelves. You will still enjoy this furniture years from now as it shows its durability and value.

Mr Horner, you have been working for Bene for 11 years now, but you have also been very successful together with your wife Nada Nasrallah in the household furniture industry. Is furniture your passion?

In a certain sense, yes. It started during my vocational education, before my university education. Working and thinking in real dimensions with real materials remain the most important motifs in my work. What is always important to me, regardless of the project, is credibility. Trendy designs often lose their appeal very quickly. Good design reveals itself in a clear, independent language of form that is honest and precise. And it understands that timelessness must be connected to modest simplicity.

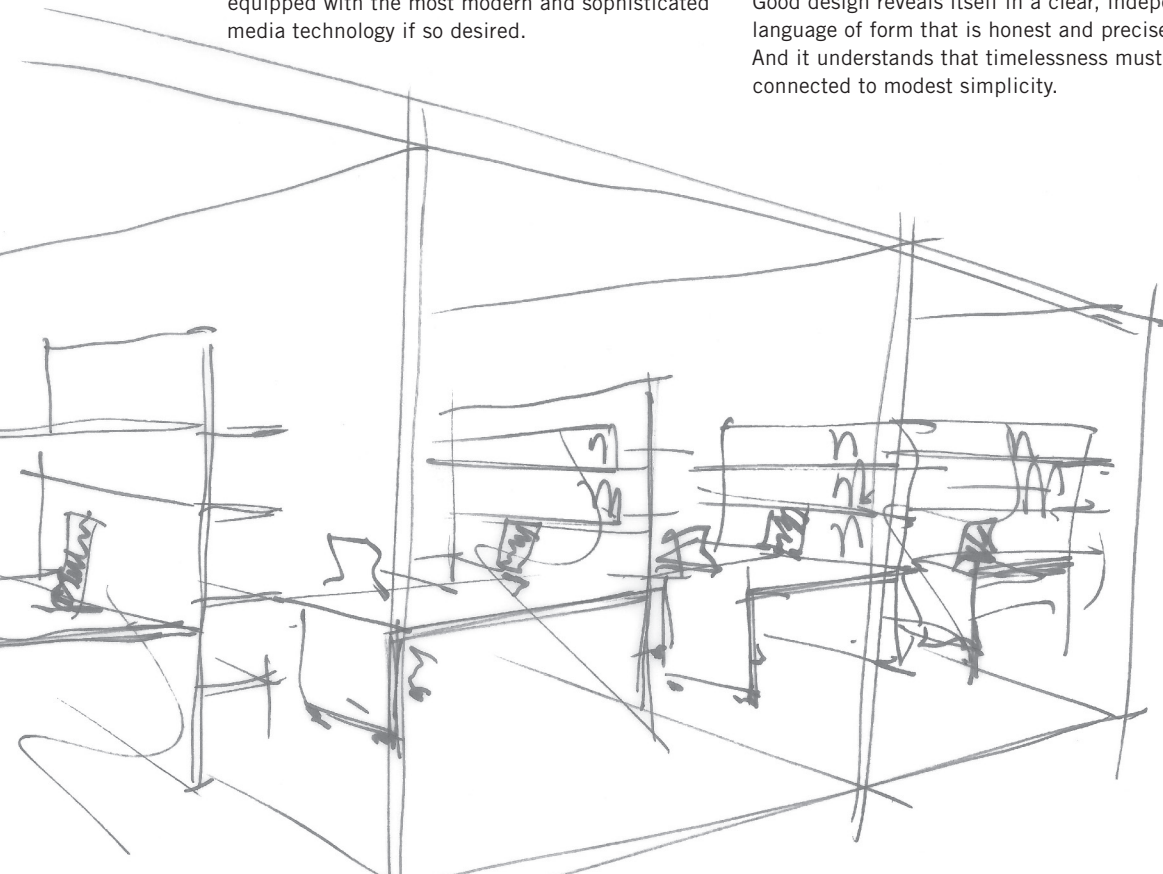

P2_Group creates an environment that radiates AUTHORITY and is inspiring at the same time.

*P2_Group crée un entourage qui transmet de la **SOUVERAINÉTÉ** tout en étant stimulant.*

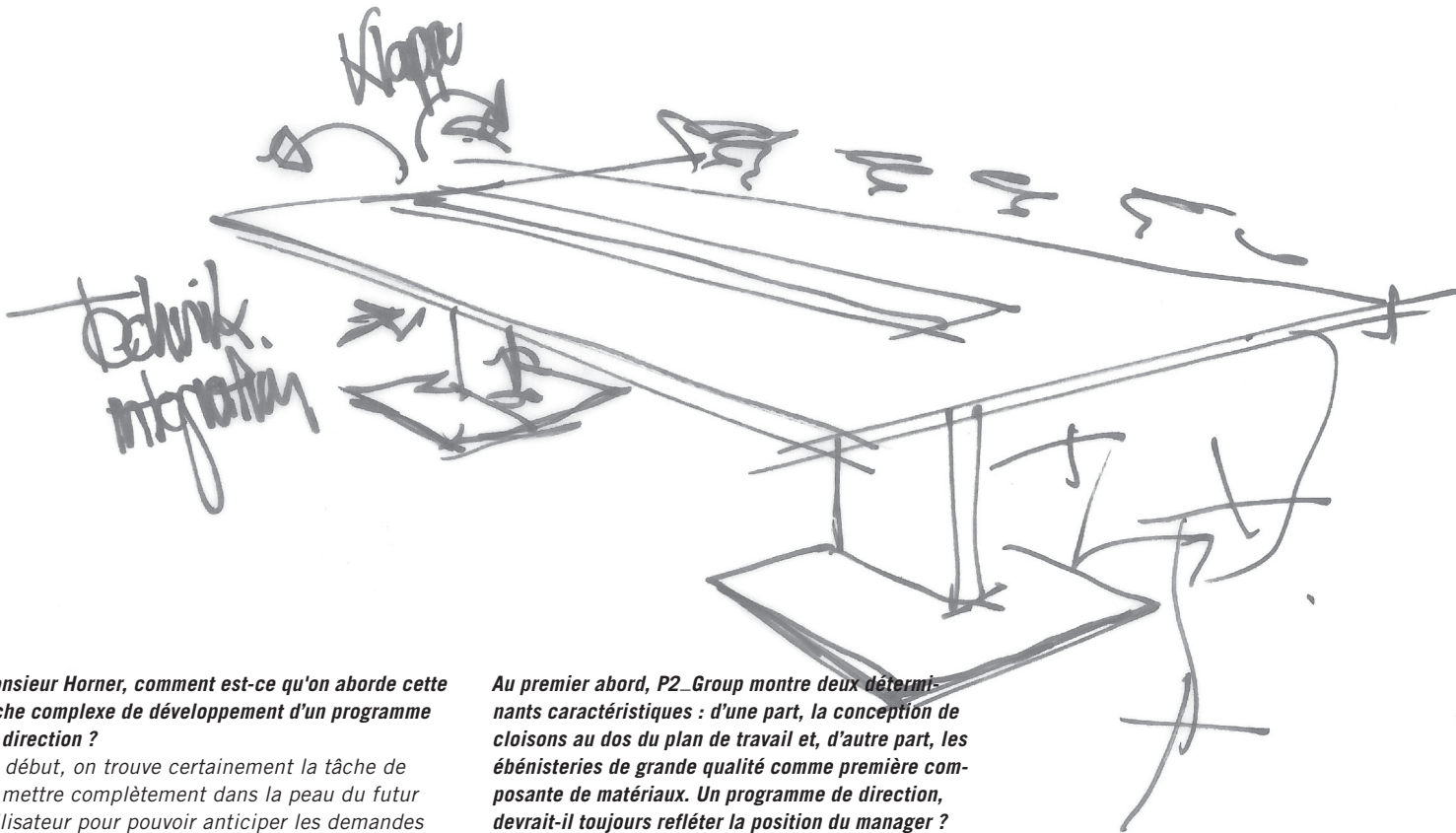

Monsieur Horner, comment est-ce qu'on aborde cette tâche complexe de développement d'un programme de direction ?

Au début, on trouve certainement la tâche de se mettre complètement dans la peau du futur utilisateur pour pouvoir anticiper les demandes et les besoins de ce dernier. On s'intéresse aux questions telles que : « Comment travaillent les décideurs d'aujourd'hui ? », « Quelles tâches doivent-ils résoudre et comment ? », « De quoi ont-ils besoin pour ce faire, en termes d'équipement et de technologie ? ». Les managers d'aujourd'hui sont, avant tout, des communicateurs. Par conséquent, l'espace, le concept global devient le point de mire de la conception d'un mobilier dédié à eux. Cet espace doit stimuler dans son ensemble. Il doit favoriser la communication avec les collaborateurs et avec les partenaires, de par sa dimension, son équipement et son atmosphère.

En outre, cet espace devrait propager une énergie apaisante. Je pense que quelqu'un qui communique toute la journée avec des personnes, et qui est sous la pression des décisions et de la réussite, a besoin d'un entourage qui transmette de la souveraineté tout en étant stimulant. De tels espaces se forment, le plus souvent, grâce à un code de conception simple, mais bien réfléchi.

Au premier abord, P2_Group montre deux déterminants caractéristiques : d'une part, la conception de cloisons au dos du plan de travail et, d'autre part, les ébénisteries de grande qualité comme première composante de matériaux. Un programme de direction, devrait-il toujours refléter la position du manager ?

Aujourd'hui, la représentation se passe à un niveau plus subtil qu'autrefois. Les bureaux de direction de nos jours ne doivent plus en rajouter, mais être conçus de façon simple et surtout authentique. Une certaine discrétion est demandée.

Les surfaces verticales ont une fonction très importante, celle de la mise en scène dans l'espace. En particulier, la cloison au dos de l'ensemble de bureau devient un argument décisif. Elle conçoit l'espace et confère à l'endroit de l'importance. Pensez, par exemple, aux informations à la télé. Ce qui fait effet est, en premier lieu, la cloison derrière le présentateur, et pas forcément la table à laquelle il est assis.

Et le bois, est-ce qu'il donne un aspect apaisant aux espaces ?

Ma priorité, particulièrement importante, consistait à laisser « agir » le matériau. D'ailleurs, j'avais la tâche de développer, pour les gammes de Bene, un programme en utilisant, en premier lieu, le bois. Je me suis décidé à créer un effet

de surprise en combinant des surfaces en bois avec, par exemple, des matériaux d'une surface laquée en blanc ou en noir, ou avec une surface en aluminium brossé. Ces matériaux proposent une grande variété de combinaisons intéressantes possibles. Le concept fonctionne très bien, aussi en pratique. Dans le mobilier P2, les surfaces en bois occupent un volume imposant, et sont parfaitement mises en valeur grâce à la combinaison de formes simples.

Quelle particularité offre la gamme concernant les plans de travail ?

Le programme P2_Group est convaincant, grâce à trois variantes marquantes de plans de travail. À mon avis, le plan de travail avec le pied transversal constitue le modèle caractéristique du programme. Le bureau classique, avec Sideboard si l'on veut, est doté d'un pied tourné à 90°. Il est l'élément particulier de conception et de fonction. Ce pied décerne au bureau non seulement un langage de formes significatif, mais offre également assez d'espace pour le câblage ou pour accueillir un écran escamotable. L'ensemble de plans de travail est complété par des tables de travail ou de réunion carrées, également dotées d'un pied transversal comme support central.

Les tables de conférence se montrent très élégantes et discrètes, et ce, malgré leur longueur remarquable jusqu'à six mètres. Bien sûr, elles peuvent être hyperéquipées de tous les atouts de la technologie multimédia.

L'intégration de technologie et de multimédia est certainement un aspect essentiel pour P2_Group. Absolument ! Les surfaces grandes et rangées transmettent valeur et luxe. Cela vient du fait

que l'on a investi beaucoup de temps et de savoir-faire pour intégrer la technique, et ce, le plus discrètement possible : canaux de câbles invisibles, raccords et prises intégrés, supports escamotables pour écrans. Le fonctionnement est silencieux ou au coup par coup, par exemple dans le cas du Servodrive des ouvertures et fermetures en douceur des tiroirs, et bien d'autres fonctions encore.

Le Backboard avec un projecteur intégré est en soi un chef-d'œuvre. La projection est réalisée à travers le top en verre sans aucune déformation, directement au mur derrière le Backboard.

Outre cette intégration intelligente de la technologie, P2_Group se caractérise par la grande qualité de nombreux détails cachés. Sous-main, plumiers extensibles et étagères de rangement en cuir : on se sert volontiers d'un tel meuble même après bien des années, parce qu'il a une grande longévité et qu'il reste de grande valeur.

Monsieur Horner, vous travaillez pour Bene depuis plus de 11 ans. Ensemble avec votre épouse Nada Nasrallah, vous développez aussi des objets pour l'industrie du mobilier de maison. Les meubles sont-ils votre passion ?

Oui, d'une certaine façon. Cela commençait avec ma formation artisanale avant les études supérieures. Le travail et les pensées à l'échelle réelle et le matériau sont toujours les aspects les plus importants. Ce qui est essentiel pour moi – indépendamment du projet actuel – est la crédibilité. Les dessins à la mode perdent souvent très vite leur charme. Un bon design se reconnaît à un langage de formes autonome et clair, qui met le doigt sur l'objet et qui est sincère. Il sait en plus relier ce qui est intemporel à la sobriété discrète.



CHRISTIAN HORNER

Elegant lines and attention to details are trademarks of the designs by Christian Horner. Besides working for Bene he designed together with his wife Nada Nasrallah furniture for »MDF Italia«, »Ligne Roset« and »Wittmann Möbelwerkstätten«.

Des lignes élégantes et l'attention aux détails sont des marques de la conception de Christian Horner. En plus de travailler pour Bene il a conçu des objets pour « MDF Italia », « Ligne Roset » et « Wittmann Möbelwerkstätten » (atelier de meubles Wittmann) ensemble avec son épouse Nada Nasrallah.

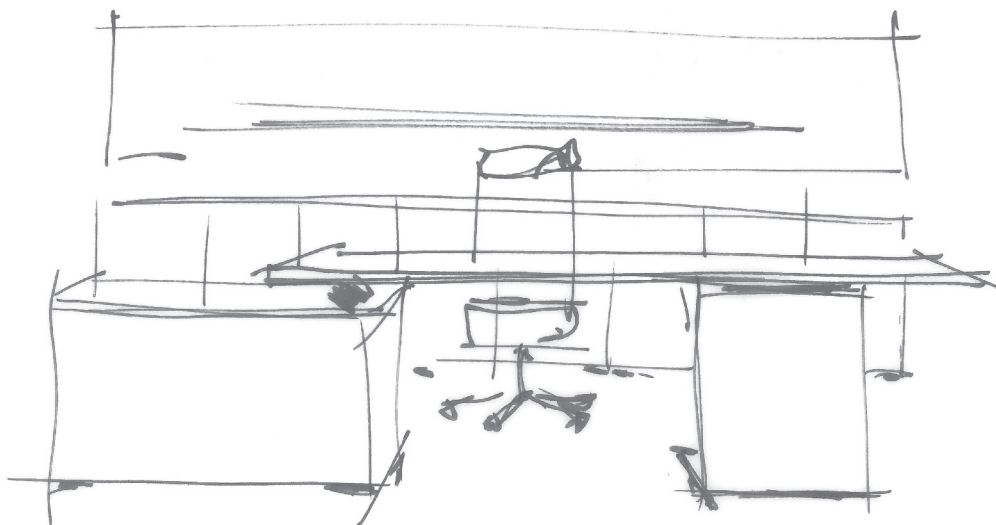

BENE WORKS SUSTAINABLY

LES PRODUITS BENE SONT FAITS POUR DURER

BENE TAKES A LEADING ROLE in responsible environmental management. It is practised throughout the company, from product development to procurement, production, distribution and product recycling. Bene regards ecological responsibility as central to a sustainable corporate strategy. Bene aims to exceed legal requirements and to strive for better, more sustainable environmental protection throughout the Bene group. Bene's key environmental principals are:

Avoidance—Minimisation—Recycling—Disposal.

BENE JOUE UN RÔLE PRÉCURSEUR en matière de gestion responsable de l'environnement. Celle-ci concerne tous les domaines d'activité de l'entreprise : éco-conception, approvisionnement des matières, fabrication, logistique, cycle de vie et recyclage des produits. Bene définit l'écologie comme élément essentiel de sa stratégie responsable et durable d'entreprise, considérant les règles légales en vigueur comme des exigences minimales demandées et aspirant au sein du groupe à une protection plus importante et plus durable de l'environnement. Le principe que suit Bene pour sa politique environnementale est : **Éviter—Réduire—Recycler—Éliminer.**

P2_GROUP—ECOLOGICAL STANDARDS / P2_GROUP – NORMES ÉCOLOGIQUES

- Resource-conserving product design: Materials used, recovery and recyclability
- Use of PEFC-certified wood types
- Recyclability and positive contribution to CO₂ balance
- Use of water-soluble paints
- Use of material tested for toxic substances
- No use of PVC
- Current P2_Group awards and certificates: WWW.BENE.COM/P2_GROUP
- *Un design de produit utilisant un minimum de ressources : utilisation des matériaux, possibilité de réutilisation et de recyclage*
- *Utilisation de bois certifiés PEFC*
- *Recyclage contribuant à la réduction d'émission de CO₂*
- *Utilisation de laques hydrosolubles*
- *Utilisation de matériaux certifiés sans substances nocives*
- *Aucune utilisation de PVC*
- *Récompenses et certificats actuels de P2_Group : WWW.BENE.COM/P2_GROUP*

Information on Bene and the environment: WWW.BENE.COM/SUSTAINABILITY / Informations environnementales actuelles : WWW.BENE.COM/DURABILITE



BENE HEADQUARTER

SCHWARZWIESENSTRASSE 3, 3340 WAIDHOFEN/YBBS, AUSTRIA
PHONE +43-7442-500-0, E-MAIL OFFICE@BENE.COM

WWW.BENE.COM



